

## 596-11HD Laufrolle

Bilder:

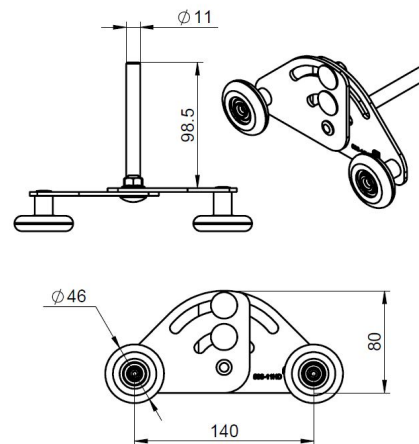

Beschreibung:

- |                                 |   |
|---------------------------------|---|
| - Unterkategorie                | : 02. Tandem  |
| - IND/GAR                       | : IND   |
| - Vollständige Verpackungsmenge | : 50  |
| - Einheit                       | : Stück (1)   |
| - Gewicht/Einheit               | : 0,55kg  |
| - Material                      | : Nylon, Galvanised Steel   |
| - Farbe                         | : Weiß  |
| - Höhe                          | : 135mm   |
| - Länge                         | : 131mm   |
| - Breite                        | : 81mm  |
| - Dicke                         | : 11mm  |
| - Produktfamilie                | : a 006   |
| - Max. Türgewicht               | : 50kg  |
| - Außendurchmesser              | : 46,5mm  |
| - Handelsbezeichnung            | : Ersatz für 596-11   |
| - Technische Beschreibung       | : Die Verbindung der Welle ist zur zusätzlichen Verstärkung verschweißt. Entwickelt für Hochgeschwindigkeitstürlösungen in Kombination mit dem Rollenhalter 450FZB. Value Pack Speed/Value Pack Silent. |