

422RZN10R Seitenscharnier

Bilder:

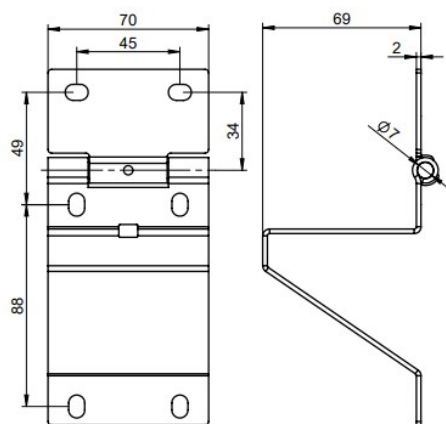

Beschreibung:

- | | |
|---------------------------------|--|
| - Unterkategorie | : 06. Seiten, Epco |
| - IND/GAR | : IND |
| - Vollständige Verpackungsmenge | : 50 |
| - Einheit | : Stück (1) |
| - Gewicht/Einheit | : 0,28kg |
| - Material | : Galvanised Steel |
| - Breite | : 70mm |
| - Produktfamilie | : a 103§ |
| - Sektionsmarke | : Epco |
| - Handelsbezeichnung | : Seitenscharnier, 40mm EPCO, w=70mm |
| - Technische Beschreibung | : Neues Design mit verbesserter Qualität und Optik |